

ITEM	DESCRIPCION	CANTIDAD	MATERIAL
1	RIEL SOPORTE A	1	AL 6063 T5

NOTAS:

- MATERIAL: EXTRUSIÓN DE ALUMINIO DE ACUERDO CON ESTÁNDAR GB/T6892-2015
- ALEACIÓN DE ALUMINIO 6063 T5:
  - DENSIDAD (kg/m3): 2.7
  - MODULO DE ELASTICIDAD: (MPa): 69000
  - CONDUCTIVIDAD TÉRMICA (W/m.K): 200
- ACABADO:
  - SIN GRIETAS
  - SIN FISURAS

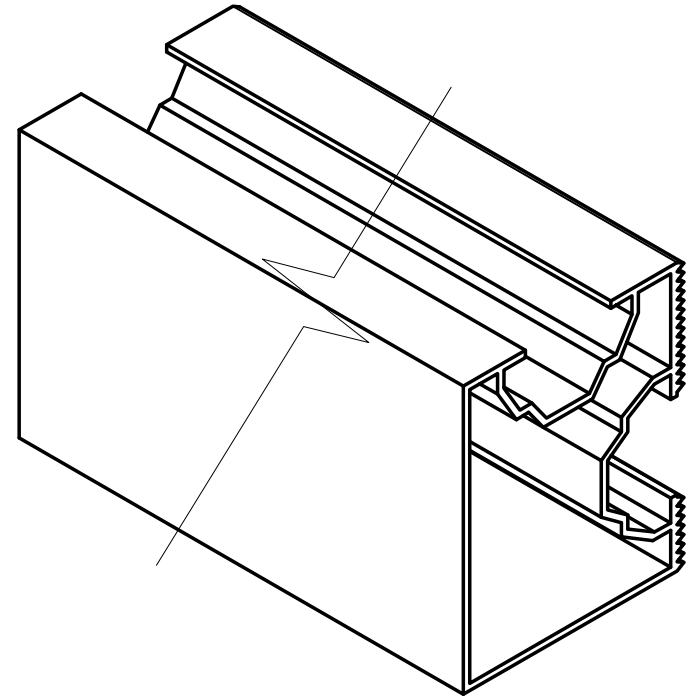

VISTA ISOMETRICA

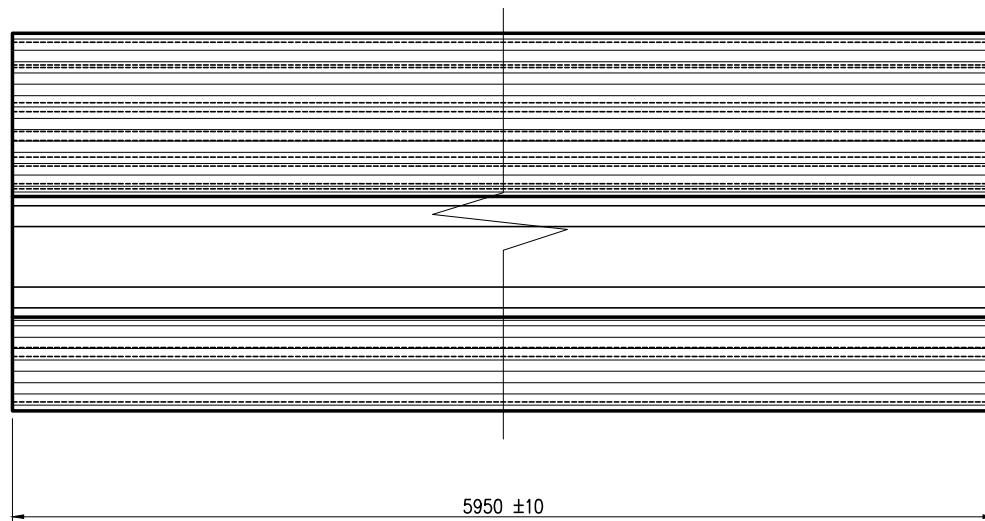
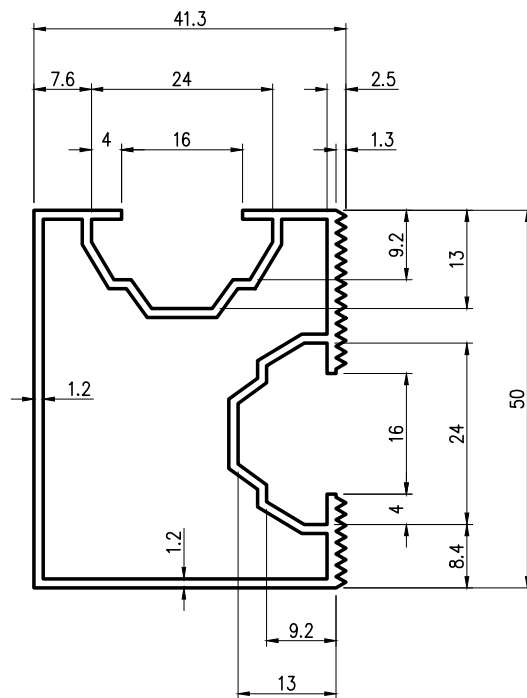

	CONTIENE:	DIBUJÓ: HW. MIRANDA	TOLERANCIAS: ±1	SISTEMA DE PROYECCIÓN
	RIELES Y ACCESORIOS PANELES	REVISÓ: LUCAS ESCOBAR	ESCALA: 1 : 1	
	REFERENCIA:	APROBÓ: FLAVIO ESCOBAR	MEDIDAS EN: mm	PLANO: 1 de 1
	RIEL SOPORTE A	FECHA ORIG: 2023-04-09	CANTIDAD: 1	ARCHIVO: FT004.dwg